



**IGLAND**

# Brukermanual

Vinsj

42 / 52 / 42S / 52S



---

Les gjennom hele manualen før du bruker produktet  
Den inneholder viktig sikkerhetsinformasjon

---



nøsted &

## Takk for at du valgte vinsj fra IGLAND!

Denne brukermanualen er utformet for å gi deg grundig informasjon om bruk, installasjon, sikkerhet og vedlikehold av utstyret.

Det er viktig at du leser denne manualen nøye før du tar maskinen i bruk.

Sikkerheten til våre brukere har høyeste prioritet. Denne manualen inneholder viktig informasjon om hvordan du bruker maskinen trygt og unngår potensielle farer.

For å ivareta din sikkerhet, ønsker vi at du er bevisst på og tenker gjennom at uhell, feilbruk og utstyrsvikt kan føre til farlige situasjoner. Det er viktig at du under arbeid posisjonerer deg slik at et eventuelt uhell ikke fører til personskade.

Instruksjonene gitt i denne manualen skal alltid følges. Uforsiktig eller feilaktig bruk kan føre til alvorlige skader eller dødsfall. **Modifikasjoner eller andre inngrep** i produktets opprinnelige design er gjort på egen risiko og ansvar. Det er viktig å merke seg at enhver modifikasjon eller ombygging av produktet vil føre til tap av reklamasjonsrett.

For gyldig garanti minner vi om at overtakesskjemaet som følger med produktet må returneres innen 14. dager.

Hvis du har spørsmål eller trenger assistanse, ta kontakt med vårt servicesenter på +47 479 20 192. Oppgi alltid type, serienummer og produksjonsår ved henvendelser og delebestillinger.

Vi er her for å hjelpe deg med en trygg og god brukeropplevelse.

<b>Produkt</b>	
<b>IG308020</b>	<b>Igland 42</b>
<b>IG300902</b>	<b>Igland 52</b>
<b>IG308030</b>	<b>Igland 42S</b>
<b>IG300904</b>	<b>Igland 52S</b>

<b>Revidert</b>	23.08.2024
<b>Publisert</b>	23.08.2024
<b>P/N</b>	IG390417
<b>Nettside</b>	Nosted.com/igland
<b>Email</b>	corporate@igland-as.com
<b>Telefon</b>	+47 372 56 200

Reproduksjon av tekst eller illustrasjoner uten tillatelse er forbudt

*Original bruksanvisning*

# INNHOLDSFORTEGNELSE	SIDE
<b>1. Ekstrautstyr</b>	<b>4</b>
<b>2. Sikkerhetsinstruksjoner</b>	<b>5</b>
2.1. Generelle sikkerhetsinstruksjoner	5
2.2. Sikker bruk	5
2.3. Lagring	6
2.4. Sjekkliste før bruk	6
2.5. Sikker drift	7
<b>3. Hovedkomponenter</b>	<b>8</b>
<b>4. Tekniske spesifikasjoner</b>	<b>9</b>
4.1. Igland 42 vinsj	9
4.2. Igland 52 vinsj	9
4.3. Igland 42S vinsj	9
4.4. Igland 52S vinsj	9
<b>5. Montering</b>	<b>10</b>
5.1. Montere vinsjen på traktor	10
5.2. Feste tauet til palbrems	10
5.3. Feste tauet til kløtsj	11
5.4. Feste ståltauet til trommel	11
5.5. Tilkobling av hydraulikk (ekstrautstyr)	11
5.6. Tilkobling av radio	11
<b>6. Bruk og betjening av vinsj</b>	<b>12</b>
<b>7. Vedlikehold</b>	<b>12</b>
7.1. Smøring	12
7.2. Inspeksjon av kløtsjen	12
7.3. Justering av kløtsjen	13
7.4. Kjede	13
7.5. Kontroll av kløtsj-klosser	13
7.6. Bytte av kløtsj-klosser	13
7.7. Justering av trykk	13
7.8. Justering av brems	13
7.9. Overlapp mellom kløtsj og brems	13

## # 1. EKSTRAUTSTYR

PRODUCT NO.	BESKRIVELSE	42	42S	52	52S
IG095226	Radio fjernbetjening, 1 funksjon, hydr LH (krever motstandsfri retur)		X		
IG095464	Radio fjernbetjening, 1 funksjon, hydr LH (krever motstandsfri retur)				X
IG095450	Radio fjernbetjening, 1 funksjon, hydr LH (krever motstandsfri retur)	X			
IG095460	Radio fjernbetjening, 1 funksjon, hydr LH (krever motstandsfri retur)			X	
IG091442	Turtallsregulering av traktor, av/på (kun sammen med radiostyring)	X	X	X	X
IG143160	Toppblokk komplett for høyt inntrekkspunkt	X	X		
IG153065	Toppblokk komplett for høyt inntrekkspunkt			X	
IG153160	Toppblokk komplett for høyt inntrekkspunkt				X
IG143210	Redskapsdel for Lyng Triangel hurtigkobling	X	X	X	X
IG143170	Redskapsdel for HVM hurtigkobling	X	X	X	X
IG090378	Oljefordelingsventil ved oljemengde større enn 55 l/min	X	X	X	X
IG159337	Toppgitter	X	X	X	X
IG022150	Oljekanneholder	X	X	X	X
IG022151	Motorsagholder	X	X	X	X



## # 2. SIKKERHETSINSTRUKSJONER

### ## 2.1 Generelle sikkerhetsinstruksjoner

For å sikre trygg bruk av vinsjen er det viktig å følge våre sikkerhetsinstruksjoner nøye.

- **Les brukermanualen:** Før du bruker vinsjen og eventuelt tilleggsutstyr, må du lese og gjennomgå brukermanualen nøye for å forstå riktig bruk og vedlikehold.
- **Bruksområde:** Bruk aldri vinsjen til løft eller andre oppgaver den ikke er konstruert for. Vinsjen skal kun brukes til trekking av tømmer. Produsent er ikke ansvarlig for skader og ødeleggelser som skyldes feilbruk av utstyr.
- **Sikkerhetsavstand:** Overhold alltid sikkerhetsavstander, og sørg for å opprettholde en sikker avstand fra bevegelige deler under drift.
- **Betjening:** Gjør deg godt kjent med kontrollene og funksjonene til vinsjen. Forsikre deg at kun kvalifiserte og opplærte personer bruker utstyret.
- **Personlig verneutstyr:** Bruk alltid nødvendig personlig verneutstyr, inkludert hjelm, vernebriller, hansker og vernesko under operasjon.
- **Fare for klemskade:** Vær oppmerksom på fare for klemskade fra alle bevegelige deler.
- **Fare for velt:** Vær alltid oppmerksom på mulig veltfare. Hold traktoren i stabil posisjon.
- **Beredskap for nødsituasjoner:** Ha førstehjelpsutstyr, brannslukningsapparat og nødnumre lett tilgjengelig i tilfelle en ulykke eller nødsituasjon skulle inntreffe.
- **Modifikasjoner eller andre inngrep** i produktets opprinnelige design er gjort på egen risiko og ansvar. Det er viktig å merke seg at enhver modifikasjon eller ombygging av produktet vil føre til tap av reklamasjonsrett.
- **Inspiser vinsjen og dens komponenter regelmessig** for tegn på slitasje, skade eller løse deler og skruer. Bytt ut slitte eller skadde deler med komponenter godkjent av produsenten. All skade må repareres før vinsjen kan brukes igjen.
- **Bruk kun ståltau med tilstrekkelig styrke.** Ståltau av lav kvalitet kan gi alvorlige skader ved brudd. Ved synlige skader på ståltauet, bytt dette umiddelbart.
- **Smør vinsjen regelmessig** som anbefalt av produsenten.
- **Før en oversikt over vedlikehold og reparasjoner** utført på vinsjen.

### ## 2.2 Sikker bruk

- **Følg sikkerhetsregler** for å begrense og forhindre ulykker.
- **Bruk kun vinsjen** til sitt rette formål.
- **Forsikre deg at traktoren og utstyret du benytter er i god stand** og har gjennomgått regelmessige vedlikeholds sjekker. Bruk aldri ståltau som ikke har tilstrekkelig styrke.
- **Stå aldri** nedenfor tømmer og traktor ved vinsjing i skrått terreng, eller mellom vinsjet tømmer og traktor når du trekker.
- **Hold god avstand** fra tømmer som trekkes inn. Stubber eller andre hindringer kan vippe opp tømmeret eller sideveis.
- **Kjør jevne og stødige bevegelser.** Unngå spontan rykking og napping når du bruker vinsjen.
- **Ikke overbelast** vinsjens nominelle kapasitet eller traktorens slepekapasitet.
- **Ikke trekk med mer enn 30 grader sideveis.** Skrått terreng medfører større veltfare.
- **Bruk alltid palbrems** ved inntrekk i motbakke.
- **Hold avstand fra PTO aksel og andre bevegelige deler** som kan medføre fare for klem og hekting.
- **Vær spesielt forsiktig når du trekker tung last,** da det kan forskyve eller vippe traktoren.
- **Sørg for at alle tilskuere** er på sikker avstand fra traktoren og vinsjen under bruk.
- **Aldri berør** ståltau, trinse eller andre komponenter som er i bevegelse eller spenn.
- **Unngå skjerv og andre løse plagg** som kan hekte seg i PTO aksel og annet utstyr.
- **Vær spesielt forsiktig** når du arbeider under ekstreme værforhold, som kraftig regn, snø eller sterk vind, da det kan øke risikoen for ulykker.
- **Heng opp snarekjettinger** så de ikke hekter i hjulkjettinger under transport.



## ## 2.3 Lagring

- Oppbevar vinsjen på et tørt og sikkert sted.
- Unngå at barn klatrer eller leker på eller ved siden av vinsjen.
- Parker vinsjen på et fast og jevnt underlag når den er lagret eller ikke er i bruk.

## ## 2.4 Sjekkliste før bruk

- Inspiser alltid vinsjen for slitasje og skader før bruk. Eventuelle skader må repareres av kvalifisert personell før utstyret brukes igjen.
- Sørg for at du har full oversikt over arbeidsområdet.
- Hold barn borte fra arbeidsområdet.
- Sørg for at deksler, vern og komponenter er i orden.
- Kontroller hydraulikkslanger og koblinger for knekk eller lekkasjer (ekstrautstyr).
- Sjekk at det ikke er skader på ledninger (ekstrautstyr).
- Sjekk hydraulikkslanger og koblinger (ekstrautstyr).
- Smør maskinen som angitt.
- Kontroller at vinsjen ikke trekker inn med spaken i øvre posisjon.
- Kontroller riktig funksjon på radiostyring. For stor oljemengde, tykk olje eller begrensninger i returløp kan føre til utilsiktet inntrekk av ståltau (ekstrautstyr).
- Se til at alle bevegelige deler er rene nok til bruk.
- Følg sikkerhetsregler for å begrense og forhindre ulykker.



## ## 2.5 Sikker Drift

- Bruk aldri vinsjen til løft eller andre oppgaver den ikke er konstruert for. Vinsjen skal kun brukes til trekking av tømmer.
- Unngå å stå nedenfor tømmer og traktor ved vinsjing i skrått terreng.
- Bruk alltid palbrems ved inntrekk i motbakke.
- Unngå spontan rykking og napping når du bruker vinsjen.
- Vær forsiktig når du trekker tung last, da det kan forskyve eller vippe traktoren.
- Ikke trekk med enn 30 grader sideveis. Skrått trekk medfører større veltefare.
- Forsikre deg om at traktoren er i god stand og utfør regelmessige vedlikeholdsjekker.
- Ikke overbelast vinsjens nominelle kapasitet eller traktorens slepekapasitet.
- Stå aldri mellom vinsjet tømmer og traktor når du trekker.
- Sørg for at alle tilskuere er på sikker avstand fra traktoren og vinsjen under bruk.
- Hold god avstand fra tømmer som trekkes inn. Stubber eller andre hindringer kan vippe tømmeret opp eller sideveis.
- Ikke berør ståltau, trinse eller andre komponenter som er i bevegelse eller spenn.
- Hold avstand fra PTO-aksel og andre bevegelige deler som medfører fare for klem eller hekting.

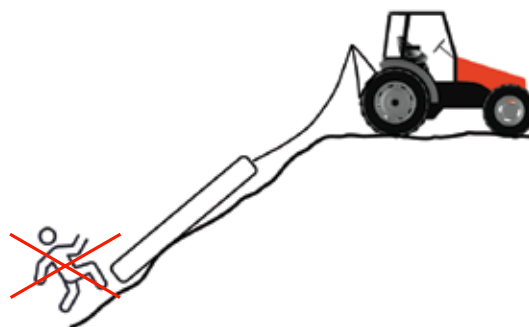

2.5.1 Ikke gå bak tømmerlep i bratte bakker

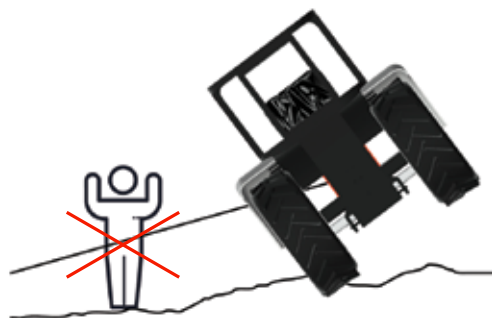

2.5.2 Ikke plasser deg slik at du er i fare dersom traktor eller annet utstyr velter

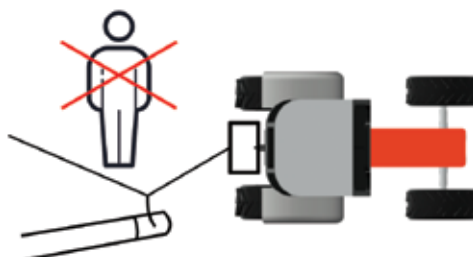

2.5.3 Ikke plasser deg i vinkelen mellom vinsj, tømmer og kasteblokk



2.5.4 Hindringer kan vippe tømmeret opp eller sideveis.

# 3. HOVEDKOMPONENTER

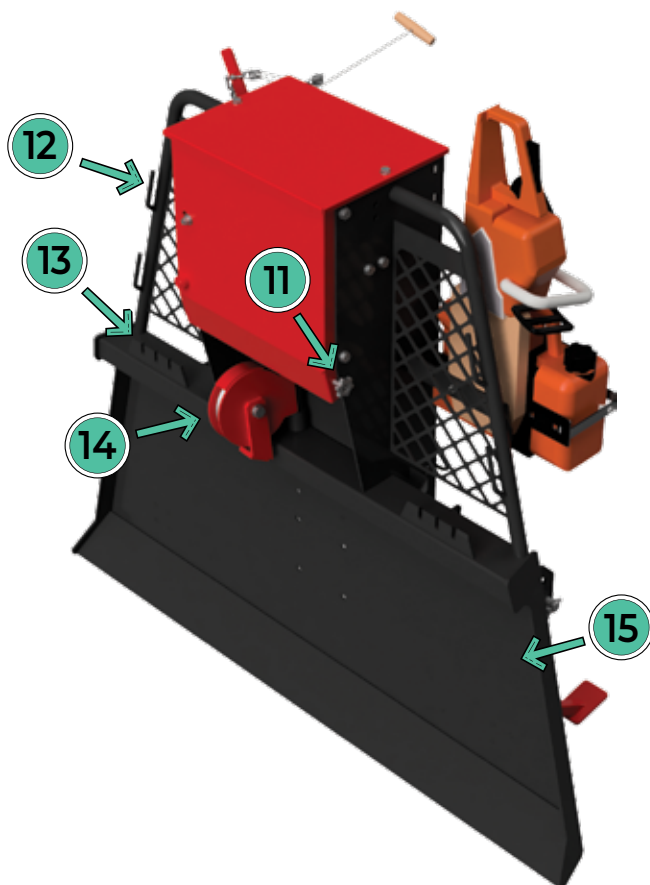
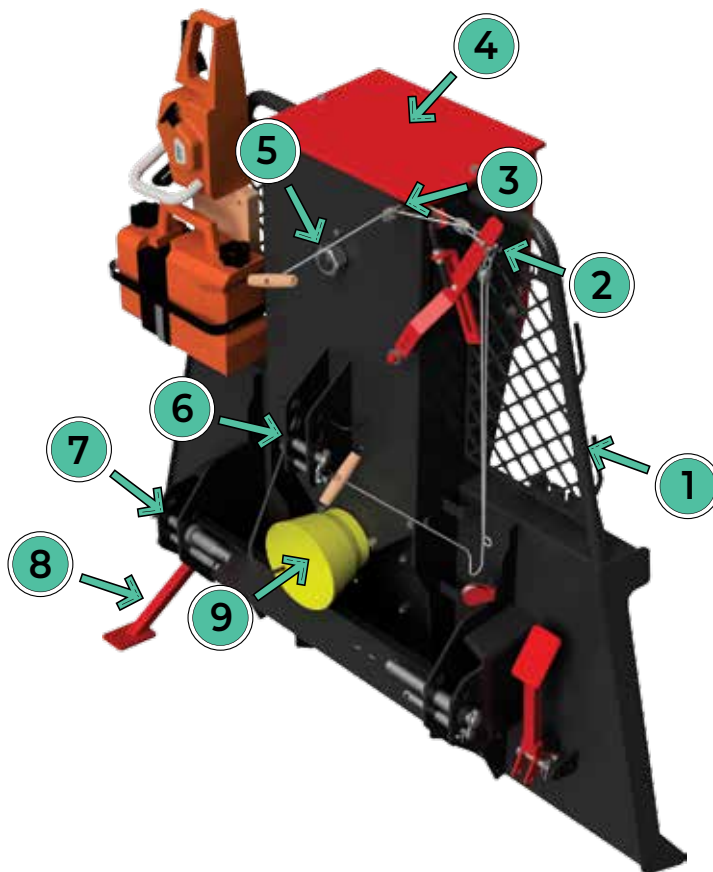

**No. Hovedkomponenter**

1. Gitter
2. Betjeningsspak
3. Betjeningssnor
4. Toppdeksel
5. Mutter for kløtsj-justering
6. Topstagfeste
7. Nedre trepunktsfester
8. Parkeringsbein
9. PTO-tapp
10. Kjedestrammer
11. Subbebrems
12. Krok til snarekjetting
13. Kjettingører for sleping av tømmer
14. Inntreksblokk
15. Lunnepanne



## # 4. TEKNISKE SPESIFIKASJONER

<b>Igland 42 vinsj</b>	
<b>Generelle spesifikasjoner</b>	
Tromler	1
Høyde /bredde / dybde	131 / 144 / 46 cm
Vekt (uten ståltau)	226 kg
Utveksling	1:5.18
Kløtsj	Utskiftbare klosser
Brems	Palbrems
Tilkobling til traktor	Trepunkt (standard)
Høyde på PTO-tapp	52 cm

<b>Igland 52 vinsj</b>	
<b>Generelle spesifikasjoner</b>	
Tromler	1
Høyde /bredde / dybde	152 / 170 / 53 cm
Vekt (uten ståltau)	285 kg
Utveksling	1:6
Kløtsj	Utskiftbare klosser
Brems	Palbrems
Tilkobling til traktor	Trepunkt (standard)
Høyde på PTO-tapp	57 cm

<b>Viktige begrensninger</b>	
Anbefalt traktorstørrelse	30–52 kW (40–70 hk)
Maksimal trekraft (tom trommel)	42 kN (4.2 tonn)
Maksimal trekraft (full trommel)	15 kN
Teoretisk ståltaukapasitet	77 m, 10 mm
Anbefalt ståltau	50 m, 10 mm
Anbefalt maksimal last	3.4 m <sup>3</sup>
Anbefalt maksimalt inntrekkslast	1.4 m <sup>3</sup>
Inntrekks hastighet ved 540 r/min	0.67–1.71 m/s

<b>Viktige begrensninger</b>	
Traktor størrelse	45–67 kW (60–90 hk)
Maksimal trekraft (tom trommel)	52 kN (5.2 tonn)
Maksimal trekraft (full trommel)	20 kN
Teoretisk ståltaukapasitet	83 m, 11 mm
Anbefalt ståltau	50 m, 11 mm
Anbefalt maksimal last	3.8 m <sup>3</sup>
Anbefalt maksimalt inntrekkslast	1.8 m <sup>3</sup>
Inntrekks hastighet ved 540 r/min	0.63–1.62 m/s

<b>Igland 42S vinsj</b>	
<b>Generelle spesifikasjoner</b>	
Tromler	1
Høyde /bredde / dybde	131 / 144 / 46 cm
Vekt (uten ståltau)	235 kg
Utveksling	1:5.18
Kløtsj	Utskiftbare klosser
Brems	Bremsebånd
Tilkobling til traktor	Trepunkt (standard)
Høyde på PTO-tapp	52 cm

<b>Igland 52S vinsj</b>	
<b>Generelle spesifikasjoner</b>	
Tromler	1
Høyde /bredde / dybde	151,5 / 170 / 55 cm
Vekt (uten ståltau)	290 kg
Utveksling	1:6
Kløtsj	Utskiftbare klosser
Brems	Bremsebånd
Tilkobling til traktor	Trepunkt (standard)
Høyde på PTO-tapp	57 cm

<b>Viktige begrensninger</b>	
Anbefalt traktorstørrelse	30–52 kW (40–70 hk)
Maksimal trekraft (tom trommel)	42 kN (4.2 tonn)
Maksimal trekraft (full trommel)	15 kN
Bremsekraft (tom trommel)	52,5 kN
Bremsekraft (full trommel)	18,75 kN
Teoretisk ståltaukapasitet	77 m, 10 mm
Anbefalt ståltau	50 m, 10 mm
Anbefalt maksimal last	3.4 m <sup>3</sup>
Anbefalt maksimalt inntrekkslast	1.4 m <sup>3</sup>
Inntrekks hastighet ved 540 r/min	0.67–1.71 m/s

<b>Viktige begrensninger</b>	
Anbefalt traktorstørrelse	45–67 kW (60–90 hk)
Maksimal trekraft (tom trommel)	52 kN (5.2 tonn)
Maksimal trekraft (full trommel)	20 kN
Bremsekraft (tom trommel)	65 kN
Bremsekraft (full trommel)	25 kN
Teoretisk ståltaukapasitet	83 m, 11 mm
Anbefalt ståltau	50 m, 11 mm
Anbefalt maksimal last	3.8 m <sup>3</sup>
Anbefalt maksimalt inntrekkslast	1.8 m <sup>3</sup>
Inntrekks hastighet ved 540 r/min	0.63–1.62 m/s

## # 5. MONTERING

Sett parkeringsbein i parkeringsposisjon, og mellomrom på et plant og fast underlag.

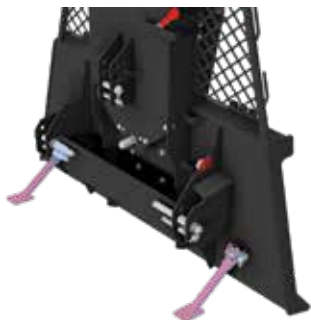

5.1 Parkeringsbein

Juster toppstaget så vinsjen heller 10-20 grader bakover. Pass på så vinsjen ikke kolliderer med traktorhytta når den løftes.



5.1.4 Tilt vinsjen bort fra traktoren

### ## 5.1 Montere vinsjen på traktor

Velg passende kategori på trepunkt.

Kategori	42	52
I	X	X
II	X	X
III		X

5.1.1 Kategorioversikt

Kutt PTO akselen til egnet lengde før montering. Korrekt lengde er 20mm kortere enn avstanden mellom tapp på vinsj og traktor, målt horisontalt.

Akselen kuttes i henhold til produsentens instruksjoner.

### ## 5.2 Feste tauet til brems

Tre tauet gjennom kroken øverst på vinsjen, og fest den i hendelen.

Gjelder kun vinsjtype 42 og 52.

Koble på trekkarmer.



5.1.2 Bolter til trekkarmer



5.2.1 Tau til palbrems på 42 og 52

Koble på toppstag. Velg det hullet som gir minst mulig vinkel mellom vinsj og toppstag.



5.1.3 Bolter til toppstag

Tre tauet gjennom trinsa ved lokket og trinsa på oversiden av spaken. Ta av lokket og fest tauet gjennom hullet på hjørnet.

Gjelder kun vinsjtype 42 og 52.



5.2.2 Tau til brems på 42S og 52S

### ## 5.3 Feste tauet til kløtsj

Tre tauet gjennom trinsa på vinsjens chassis. Tre det deretter gjennom trinsa på betjeningsspaken, og fest det i pinnen til den nedre trinsa.



5.3.1 Tau til betjening av kløtsj

### ## 5.4 Feste ståltauet til trommel

Tre ståltauet opp gjennom den store trinsen. Før tauet inn i bunnen av trommelen og ut gjennom hullet i siden av trommelen. Fest ståltauet med løs vaierklemme (42 og 52) eller unbrakoskrue (42S og 52S).

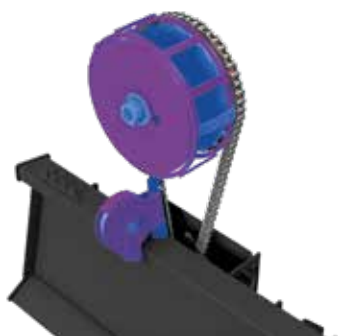

5.4.1 Feste ståltauet til trommel

Hold ståltauet stramt når det rulles inn.

### ## 5.5 Tilkobling av hydraulikk (ekstraustyr)

Koble trykkslangen (ISO-kobling/rød hette) til ett av traktorens uttak. Returslangen (åpen kobling/blå hette) kobles til tank eller returlinje på traktoren.

For montering av hydraulikk på vinsj, se egen monteringsveiledning

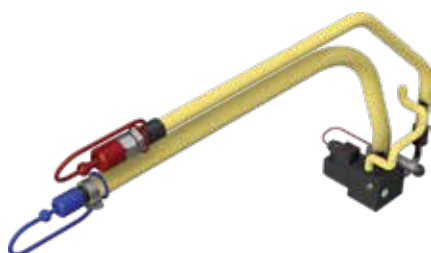

5.5.1 Illustrasjon av trykkslange (rød) og returslange (blå)

### ## 5.6 Tilkobling av radio

Koble 7-pol kontakten til traktoren, og koble 3-pol kontakten til spolen på ventilblokka.

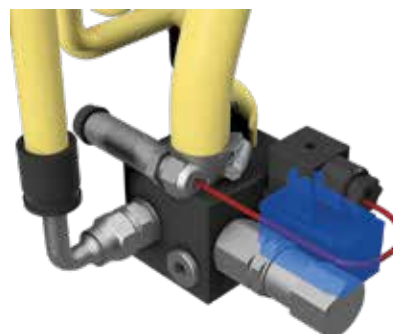

5.6.1 Tilkobling av radio på 42 og 52

Koble 7-pol kontakten til traktoren, og koble 3-pol kontakten til spolen på ventilblokka.

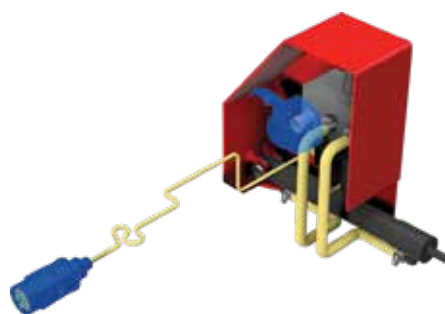

5.6.2 Tilkobling av radio på 42S og 52S

## # 6. BRUK OG BETJENING AV VINSJ

Rygg traktoren så nært tømmeret som mulig. Maksimal vinkel for inntrekk er **30 grader** til hver side.

Mindre tømmer kan festes i fiskebein-mønster. Unngå skarpe vinkler på vaieren.

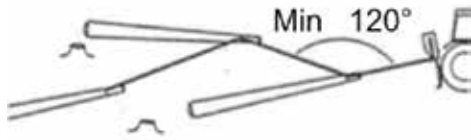

6.1 Minimum vinkel for fiskebein mønster

Unngå brå bevegelser, siden tømmeret kan reagere tregt.

Fest tømmeret **inntil 30 cm** fra enden.

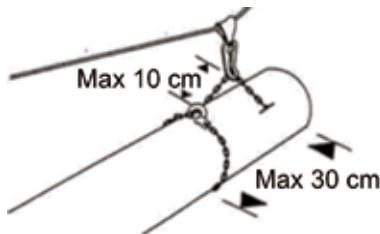

6.2 Anbefalt stropping

**Maksimalt 10 cm** kjetting mellom snarekrok og glider.

### ## 6.1 42 og 52

Dra i hvitt tau for å aktivere inntrekk. Slipp tauet for å stoppe inntrekk. Rykk i grønt tau for å veksle mellom fri brems og innkoblet brems.

### ## 6.2 42S og 52S

Dra i hvitt tau for å aktivere inntrekk. Slipp tauet for å stoppe inntrekk. Dra i grønt tau for å koble fri bremsen. Dra i hvitt tau til spaken går i midtstilling, for å koble inn bremsen.

### ## 6.3 Generelt

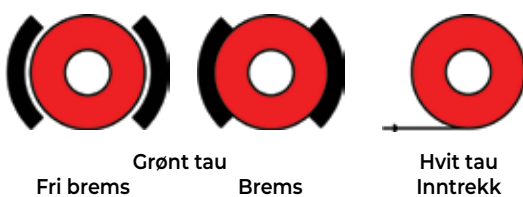

6.3.1 Symbolforklaringer

Vær klar over vinsjens begrensninger.

Slakk subbebremsen hvis ståtau er for tungt å trekke ut. Stram subbebremsen hvis trommelen spinner. Slipp lasten sakte for å unngå at kabelen tvinnes.

Senk vinsjen så lunnepanna står på bakken og benytt parkeringsbrems på traktoren.

Se egen manual til radio for fjernstyring.

## # 7. VEDLIKEHOLD

Sett PTO i fri og stopp motoren før du gjennomfører vedlikehold på vinsjen. PTO-aksel vedlikeholdes i henhold til produsentens instruksjoner.

### ## 7.1 Smøring

Unngå oljesøl på kløtsjen.

	Arbeidstimer	Smøremiddel
Kjede	20	Tykk olje
Nålelager	20	Tykk olje
Kam*	20	Fett

\* Gjelder kun vinsj type 42S og 52S.

7.1.1 Smøretabell

Ta av toppdekselet for å komme til kjedet og nålelageret.



7.1.2 Komponenter som skal smøres.

### ## 7.2 Inspeksjon av kløtsjen

Sjekk dødgang på betjeningsspaken. Normal dødgang er 5-10 cm.

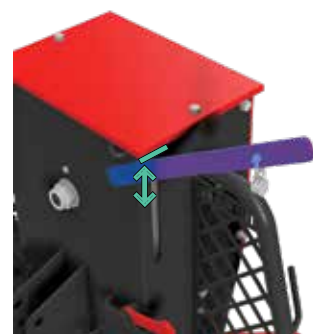

7.2.1 Måling av dødgang på kløtsj

## ## 7.3 Justering av kløtsjen

Vri på mutteren og kontroller dødgang på nytt.



7.3.1 Mutter for justering av kløtsj

## ## 7.4 Kjede

Kontroller kjedet for slakk, og fjern eventuell slakk ved å stramme eller korte inn kjedet.

Kjedelås festes med lukket side i fartsretningen. Stram kjedet etter første gangs bruk.

## ## 7.5 Kontroll av kløtsj-klosser

Fjern toppdekslet, og mål tykkelse på kløtsjbelegget.

Bytt klosser dersom belegget er mindre enn 2 mm tykt.



7.5.1 Kløtsj-klosser

## ## 7.6 Bytte av kløtsj-klosser

Løsne mutteren for justering av kløtsj. 52 og 52S: Fjern de gamle klossene ved å løsne to skruer på hver kloss, og monter nye. 42 og 42S: Rett ut ørene som holder på plass klossene, bytt klosser og bøy ørene rundt klossene. Inspiser og juster kløtsj i henhold til instruksjonen.

## ## 7.7 Justering av trykk

Trykket justeres ved å løsne hetta og mutteren, og skru på trykkregulatoren. Se figur 7.7.2 for riktig trykk på ulike modeller.



Gjelder kun vinsj type 42 og 52



Gjelder kun vinsj type 42S og 52S

7.7.1 Trykkjustering



Gammel type ventil: 40 bar



Ny type ventil: 45 bar

7.7.2 Trykk på ulike ventiler

## ## 7.8 Justering av brems

Ta av lokket og skru på mutteren. Gjelder kun vinsj type 42S og 52S.

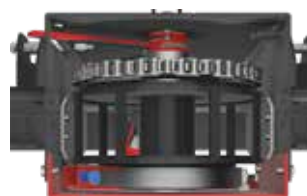

7.8.1 Mutter for justering av brems

## ## 7.9 Overlapp mellom kløtsj og brems

Reguler overlapp mellom kløtsj og brems ved å justere lengden på staget.

Gjelder kun vinsj type 42S og 52S.



7.9.1 Stag for justering av overlapp mellom kløtsj og brems



### **IGLAND Verksted- og Servicesenter**

Vårt Verksted- og Servicesenter i Mandal hjelper med teknisk support på alle våre produkter.

Vi gjennomfører service og reparasjoner på eldre og godt brukte vinsjer.  
Det forlenger levetiden på produktene og er bra for miljøet.

Trenger du:

Teknisk support på tømmerhenger

Tilbehør eller ekstrautstyr

Time til service eller reparasjon på vinsj

Ring vårt servicekontor på tlf + 47 372 56 200

E-post: [service.igland@nosted.com](mailto:service.igland@nosted.com)

# nøsted &

Doneheia 17, 4516 Mandal