



**IGLAND**

# Brukermanual

Vinsj  
85H



---

Les gjennom hele manualen før du bruker produktet  
Den inneholder viktig sikkerhetsinformasjon

---



nøsted &

## Takk for at du valgte vinsj fra IGLAND!

Denne brukermanualen er utformet for å gi deg grundig informasjon om bruk, installasjon, sikkerhet og vedlikehold av utstyret.

Det er viktig at du leser denne manualen nøye før du tar maskinen i bruk.

Sikkerheten til våre brukere har høyeste prioritet. Denne manualen inneholder viktig informasjon om hvordan du bruker maskinen trygt og unngår potensielle farer.

For å ivareta din sikkerhet, ønsker vi at du er bevisst på og tenker gjennom at uhell, feilbruk og utstyrsvikt kan føre til farlige situasjoner. Det er viktig at du under arbeid posisjonerer deg slik at et eventuelt uhell ikke fører til personskade.

Instruksjonene gitt i denne manualen skal alltid følges. Uforsiktig eller feilaktig bruk kan føre til alvorlige skader eller dødsfall. **Modifikasjoner eller andre inngrep** i produktets opprinnelige design er gjort på egen risiko og ansvar. Det er viktig å merke seg at enhver modifikasjon eller ombygging av produktet vil føre til tap av reklamasjonsrett.

Hvis du har spørsmål eller trenger assistanse, ta kontakt med vårt servicesenter på +47 479 20 192. Oppgi alltid type, serienummer og produksjonsår ved henvendelser og delebestillinger.

Vi er her for å hjelpe deg med en trygg og god brukeropplevelse.

<b>Produkt</b>	
IG300191	Igland 85H

<b>Revidert</b>	09.10.2024
<b>Publisert</b>	09.10.2024
<b>P/N</b>	IG390130
<b>Nettside</b>	Nosted.com/igland
<b>Email</b>	corporate@igland-as.com
<b>Telefon</b>	+47 372 56 200

Reproduksjon av tekst eller illustrasjoner uten tillatelse er forbudt

*Original bruksanvisning*

# INNHOLDSFORTEGNELSE	SIDE
<b>1. Ekstraustyr</b>	<b>4</b>
<b>2. Sikkerhetsinstruksjoner</b>	<b>5</b>
2.1. Generelle sikkerhetsinstruksjoner	5
2.2. Sikker bruk	5
2.3. Lagring	6
2.4. Sjekkliste før bruk	6
2.5. Sikker drift	7
<b>3. Hovedkomponenter</b>	<b>8</b>
<b>4. Tekniske spesifikasjoner</b>	<b>9</b>
<b>5. Montering</b>	<b>10</b>
5.1. Klargjøring	10
5.2. Montering til traktor	10
5.3. Montering av elektrohydraulisk betjening	10
5.4. Montering av ståltau	11
<b>6. Bruk og betjening av vinsj</b>	<b>11</b>
6.1. Generelt	11
6.2. Betjening og symbolforklaring	11
6.3. Bruk	12
<b>7. Vedlikehold</b>	<b>12</b>
7.1. Smøring	12
7.2. Inspeksjon av kløtsjen	12
7.3. Justering av kløtsj	12
7.4. Justering av brems	12
7.5. Justering av kjede	13
7.6. Girolje	13

## # 1. EKSTRAUTSTYR

KUN FABRIKKMONTERT	
PRODUCT NO.	BESKRIVELSE
IG090656	7 pols kontakt
IG164000	Hydraulisk justerbar inntreksblokk
IG184008	Pullmatic (utkjøring av ståltau) inkl. radiostyring

FOR ETTERMONTERING	
PRODUCT NO.	BESKRIVELSE
IG091175	Radiobetjening
IG022120	Testmanometer for kontroll av oljetrykk
IG164020	Tihengerkobling
IG091442	Turtallsregulering (av/på)
IG184005	Toppgitter



## # 2. SIKKERHETSINSTRUKSJONER

### ## 2.1 Generelle sikkerhetsinstruksjoner

- **Les brukermanualen:** Før du bruker vinsjen og eventuelt tilleggsutstyr, må du lese og gjennomgå brukermanualen nøye for å forstå riktig bruk og vedlikehold.
- **Bruksområde:** Bruk aldri vinsjen til løft eller andre oppgaver den ikke er konstruert for. Vinsjen skal kun brukes til trekking av tømmer. Produsent er ikke ansvarlig for skader og ødeleggelser som skyldes feilbruk av utstyr.
- **Sikkerhetsavstand:** Overhold alltid sikkerhetsavstander, og sørg for å opprettholde en sikker avstand fra bevegelige deler under drift.
- **Betjening:** Gjør deg godt kjent med kontrollene og funksjonene til vinsjen. Forsikre deg at kun kvalifiserte og opplærte personer bruker utstyret.
- **Personlig verneutstyr:** Bruk alltid nødvendig personlig verneutstyr, inkludert hjelm, vernebriller, hansker og vernesko under operasjon.
- **Fare for klemskade:** Vær oppmerksom på fare for klemskade fra alle bevegelige deler.
- **Fare for velt:** Vær alltid oppmerksom på mulig veltfare. Hold traktoren i stabil posisjon.
- **Beredskap for nødsituasjoner:** Ha førstehjelpsutstyr, brannslukningsapparat og nødnumre lett tilgjengelig i tilfelle en ulykke eller nødsituasjon skulle inntreffe.
- **Modifikasjoner eller andre inngrep** i produktets opprinnelige design er gjort på egen risiko og ansvar. Det er viktig å merke seg at enhver modifikasjon eller ombygging av produktet vil føre til tap av reklamasjonsrett.
- **Inspiser vinsjen og dens komponenter regelmessig** for tegn på slitasje, skade eller løse deler og skruer. Bytt ut slitte eller skadde deler med komponenter godkjent av produsenten. All skade må repareres før vinsjen kan brukes igjen.
- **Bruk kun ståltau med tilstrekkelig styrke.** Ståltau av lav kvalitet kan gi alvorlige skader ved brudd. Ved synlige skader på ståltauet, bytt dette umiddelbart.
- **Smør vinsjen regelmessig** som anbefalt av produsenten.
- **Før en oversikt over vedlikehold og reparasjoner** utført på vinsjen.

### ## 2.2 Sikker bruk

- **Følg sikkerhetsregler** for å begrense og forhindre ulykker.
- **Bruk kun vinsjen** til sitt rette formål.
- **Forsikre deg at traktoren og utstyret du benytter er i god stand** og har gjennomgått regelmessige vedlikeholds sjekker. Bruk aldri ståltau som ikke har tilstrekkelig styrke.
- **Stå aldri** nedenfor tømmer og traktor ved vinsjing i skrått terreng, eller mellom vinsjet tømmer og traktor når du trekker.
- **Hold god avstand** fra tømmer som trekkes inn. Stubber eller andre hindringer kan vippe opp tømmeret eller sideveis.
- **Kjør jevne og stødige bevegelser.** Unngå spontan rykking og napping når du bruker vinsjen.
- **Ikke overbelast** vinsjens nominelle kapasitet eller traktorens slepekapasitet.
- **Ikke trekk med mer enn 30 grader sideveis.** Skrått terreng medfører større veltfare.
- **Hold avstand fra PTO aksel og andre bevegelige deler** som kan medføre fare for klem og hekting.
- **Vær spesielt forsiktig når du trekker tung last,** da det kan forskyve eller vippe traktoren.
- **Sørg for at alle tilskuere** er på sikker avstand fra traktoren og vinsjen under bruk.
- **Aldri berør** ståltau, trinse eller andre komponenter som er i bevegelse eller spenn.
- **Unngå skjerf og andre løse plagg** som kan hekte seg i PTO aksel og annet utstyr.
- **Vær spesielt forsiktig** når du arbeider under ekstreme værforhold, som kraftig regn, snø eller sterk vind, da det kan øke risikoen for ulykker.
- **Heng opp snarekjettinger** så de ikke hekter i hjulkjettinger under transport.



## ## 2.3 Lagring

- Oppbevar vinsjen på et tørt og sikkert sted.
- Unngå at barn klatrer eller leker på eller ved siden av vinsjen.
- Parker vinsjen på et fast og jevnt underlag når den er lagret eller ikke er i bruk.

## ## 2.4 Sjekkliste før bruk

- Inspiser alltid vinsjen for slitasje og skader før bruk. Eventuelle skader må repareres av kvalifisert personell før utstyret brukes igjen.
- Sørg for at du har full oversikt over arbeidsområdet.
- Hold barn borte fra arbeidsområdet.
- Sørg for at deksler, vern og komponenter er i orden.
- Kontroller hydraulikkslanger og koblinger for knekk eller lekkasjer.
- Sjekk at det ikke er skader på ledninger (ekstrautstyr).
- Sjekk hydraulikkslanger og koblinger.
- Smør maskinen som angitt.
- Kontroller at vinsjen står med bryteren i fristilling.
- Se til at alle bevegelige deler er rene nok til bruk.
- Følg sikkerhetsregler for å begrense og forhindre ulykker.



## ## 2.5 Sikker Drift

- Bruk aldri vinsjen til løft eller andre oppgaver den ikke er konstruert for. Vinsjen skal kun brukes til trekking av tømmer.
- Unngå å stå nedenfor tømmer og traktor ved vinsjing i skrått terreng.
- Bruk alltid palbrems ved inntrekk i motbakke.
- Unngå spontan rykking og napping når du bruker vinsjen.
- Vær forsiktig når du trekker tung last, da det kan forskyve eller vippe traktoren.
- Ikke trekk med enn 30 grader sideveis. Skrått trekk medfører større veltefare.
- Forsikre deg om at traktoren er i god stand og utfør regelmessige vedlikeholdsjekker.
- Ikke overbelast vinsjens nominelle kapasitet eller traktorens slepekapasitet.
- Stå aldri mellom vinsjet tømmer og traktor når du trekker.
- Sørg for at alle tilskuere er på sikker avstand fra traktoren og vinsjen under bruk.
- Hold god avstand fra tømmer som trekkes inn. Stubber eller andre hindringer kan vippe tømmeret opp eller sideveis.
- Ikke berør ståltau, trinse eller andre komponenter som er i bevegelse eller spenn.
- Hold avstand fra PTO-aksel og andre bevegelige deler som medfører fare for klem eller hekting.

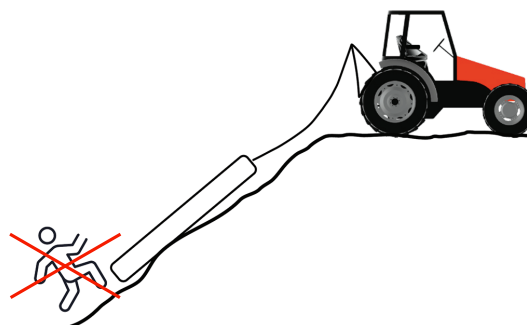

2.5.1 Ikke gå bak tømmerselep i bratte bakker

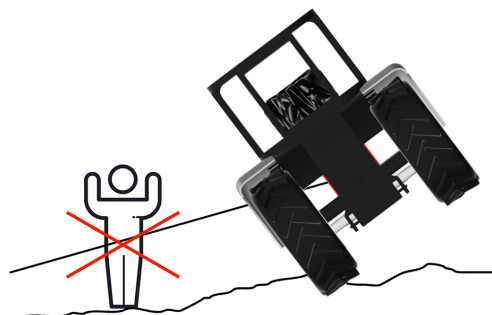

2.5.2 Ikke plasser deg slik at du er i fare dersom traktor eller annet utstyr velter

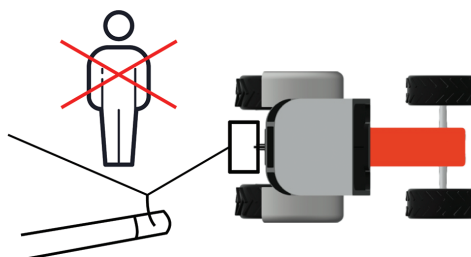

2.5.3 Dersom det er vinkel på ståltauet, plasser deg aldri på innsiden av vinkelen.

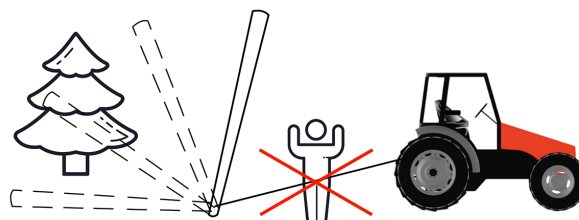

2.5.4 Hindringer kan gjøre at tømmeret vipper opp eller sideveis

# 3. HOVEDKOMPONENTER

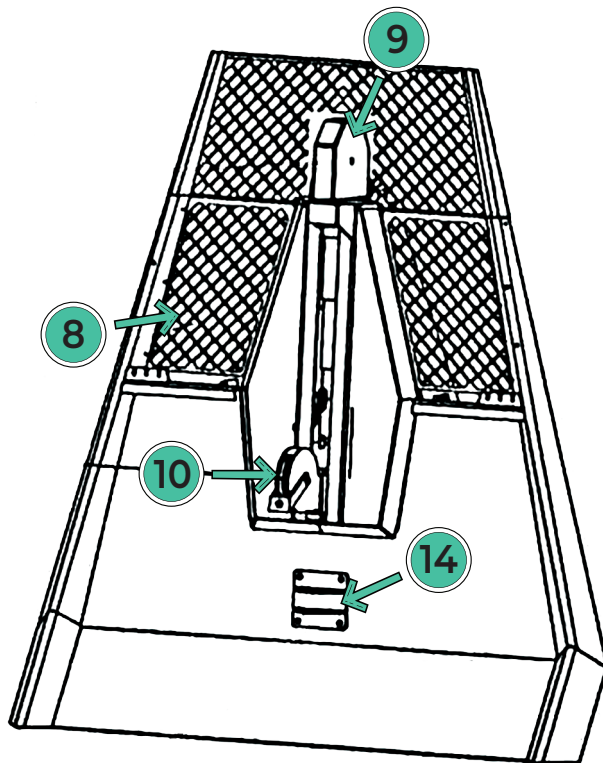
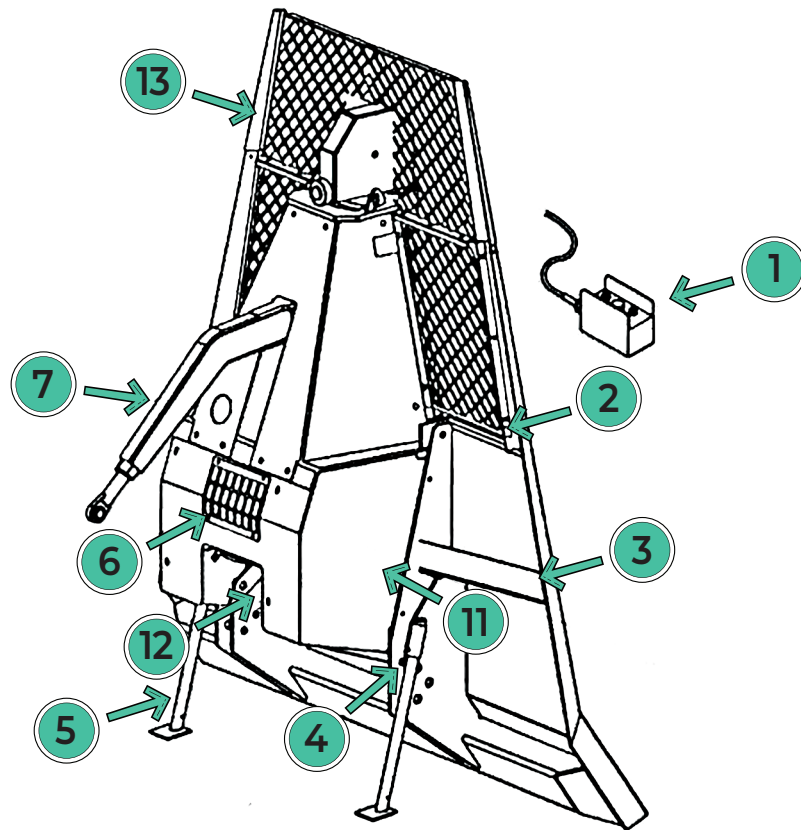

**No. Hovedkomponenter**

1. Betjeningspanel
2. Oppheng for tømmer
3. Lunnepanne
4. Trekkstangbolt
5. Parkeringsbein
6. Inspeksjonsdeksel
7. Toppstag
8. Vernegitter
9. Toppblokk
10. Inntreksblokk
11. Skilt - serienummer
12. PTO
13. Toppgitter (ekstrautstyr)
14. Tilhengerkobling (ekstrautstyr)



## # 4. TEKNISKE SPESIFIKASJONER

<b>Igland 85H</b>	
Tromler	1
Betjening	Radio (el.-hydraulisk)
Maksimal trekraft (tom trommel)	85kN (8,5 tonn)
Maksimal trekraft (full trommel)	43 kN
Bremse	Bremsebånd (automatisk)
Bremsekraft (tom trommel)	106 kN
Bremsekraft (full trommel)	54 kN
Høyde/ bredde/ dybde	230/ 206/ 80 cm
Vekt (uten ståltau/ ekstrautstyr)	880 kg
Teoretisk ståltaukapasitet	140 m, 12 mm (kompakt)
Anbefalt ståltau	80 m, 12 mm (kompakt)
Anbefalt traktorstørrelse	66-103 kW (90-160 hk)
Tilkobling til traktor	Trepunkt (integrert toppstag)
Høyde på PTO-tapp	60 cm

## # 5. MONTERING

### ## 5.1 Klargjøring

Bruk alltid verneutstyr.

Løft gjøres i løftekroken (se illustrasjon).

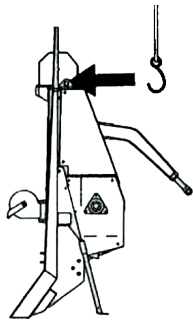

5.1.1 Løftepunkter

Sett parkeringsbein i parkeringsposisjon, og plasser vinsjen på et plant og fast underlag.

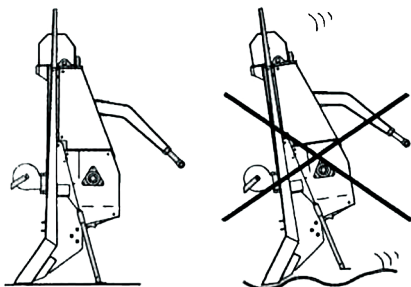

5.1.2 Parkering

### ## 5.2 Montering til traktor

Vis forsiktighet ved monteringen.

Monter trekkarmene og velg bolter kategori II eller III.

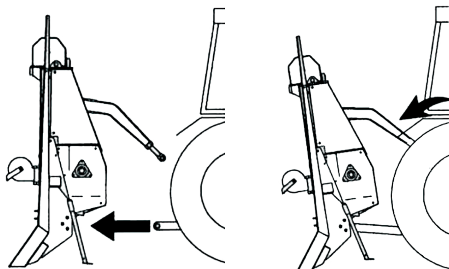

5.2.1 Trekkarm og toppstag

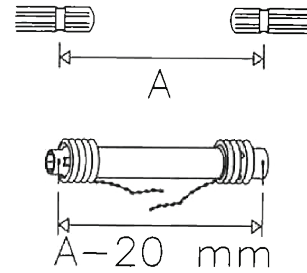

5.2.2 Trekkarm og toppstag

Koble på toppstag. Velg det hullet som gir minst mulig vinkel mellom vinsj og toppstag.

Sett vinsjen i arbeidsstilling.

Juster toppstaket så vinsjen heller 10-20 grader bakover.

Pass på at vinsjen ikke kolliderer med traktorkabin.

Kutt PTO akselen (kraftoverføringsaksel) til egnet lengde før montering. Korrekt lengde er 20 mm kortere enn avstanden mellom tapp på vinsj og traktor – målt horisontalt. Kraftoverføringsakselen må være mest mulig horisontal.

Akselen kuttes i henhold til produsentens instruksjoner.

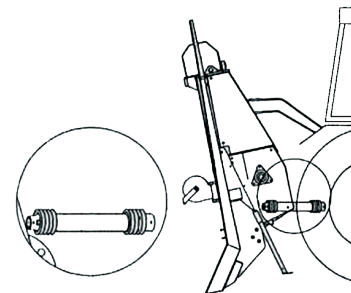

5.2.3 Montering av PTO-aksel

Se illustrasjon for alternativ posisjon av nedre blokk.

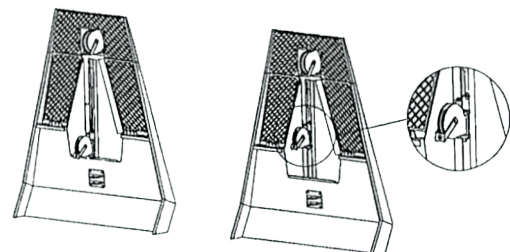

5.2.4 Justering av nedre inntreksblokk

## ## 5.3 Montering av elektrohydraulisk betjening

Koble til strøm og deretter betjeningspanel.

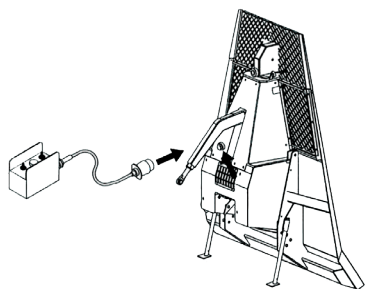

5.3.1 Tilkobling av betjeningspanel

## ## 5.4 Montering av ståltau

Sett vinsj i transportstilling. Rull ut ståltauet og tre deretter ståltauet gjennom blokkene. Fest ståltauet til trommelen og spol deretter ståltauet stramt på trommelen.

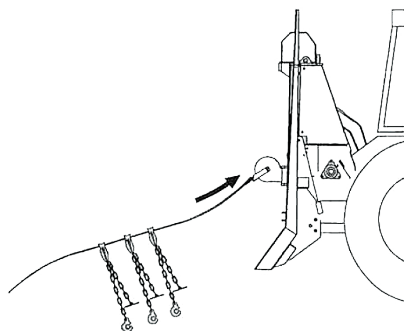

5.4.1 Påspoling av ståltau

## # 6. BRUK OG BETJENING AV VINSJ

### ## 6.1 Generelt

Bruk alltid verneutstyr og vær oppmerksom på hvilke tømmerdimensjoner vinsjen er beregnet for.

### ## 6.2 Betjening og symbolforklaring

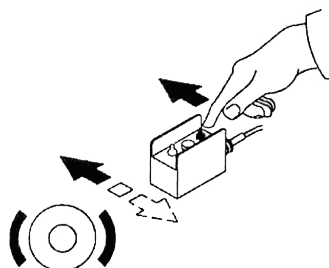

6.2.1 Fri

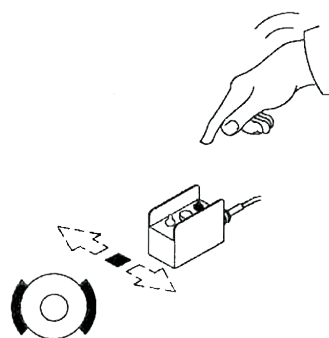

6.2.2 Brems

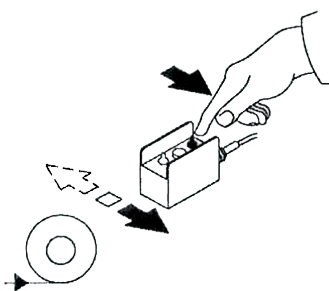

6.2.3 Trekk inn

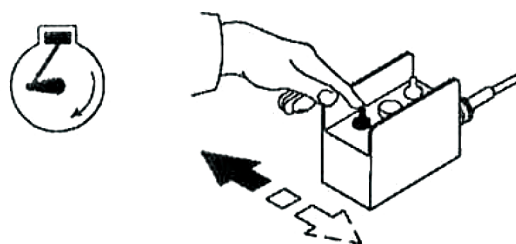

6.2.4 Full gass (hvis montert)

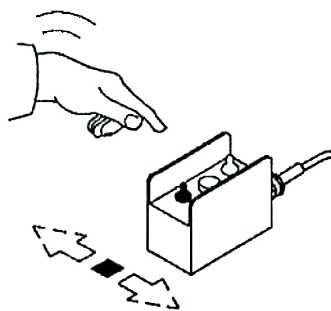

6.2.5 Tomgang (hvis montert)

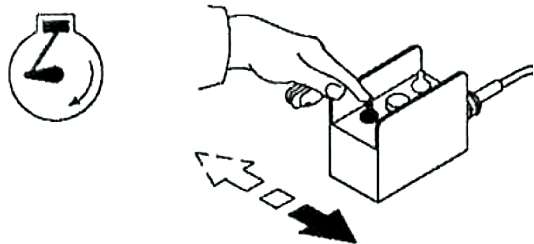

6.2.6 Full gass (fjærretur) (hvis montert)

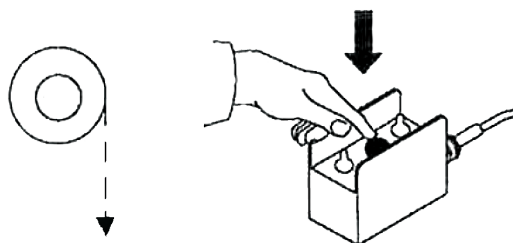

6.2.7 Bremseløsner

## ## 6.3 Bruk

Rygg så nær tømmerstokken som mulig, senk lunnepanna og parker traktoren forsvarlig. Maksimal vinkel for inntrekk er 30 grader til hver side.

Mindre tømmer kan festes i fiskebein mønster. Unngå skarpe vinkler på vaieren.

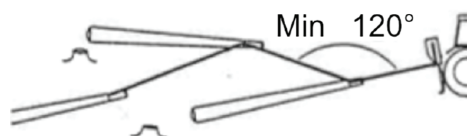

6.3.1 Minimum vinkel for fiskebein mønster

Trekk ståltauet jevnt ut. Unngå spinn på trommelen. Løsne subbebremser hvis ståltauet går for tregt. Start stroppingen ved bakerste stokk. Fest tømmeret inntil 30 cm fra enden.

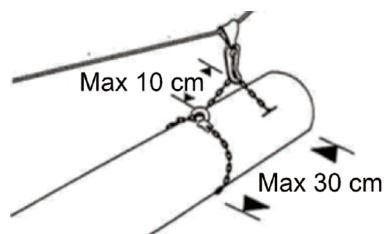

6.3.2 Anbefalt stropping

Maksimalt 10 cm kjetting mellom snarekrok og glider.

Unngå brå bevegelser, siden tømmeret kan reagere tregt.

Snarekjettinger henges opp etter bruk.

Se egen manual for mer informasjon om radiobetjening.

## # 7. VEDLIKEHOLD

Sett PTO i fri og stopp motoren før du gjennomfører vedlikehold på vinsjen. PTO-aksel vedlikeholdes i henhold til produsentens instruksjoner. Unngå oljesøl på clutchen og å få olje/fett på bremseband.

### ## 7.1 Smøring

Smør ihht tabell.

Intervall	Komponent	Beskrivelse
Første 10 timer	Smørepunkter	Smøres med fett
	Skruer og muttere	Etterstrammes
	Kjedeoverføringer	Sjekk kjedestramming
Hver 50 time	Bevegelige deler	Smøres med olje
	Kjedeoverføringer	Sjekk kjedestramming
	Kjedeoverføringer	Smør med kjedespray eller fett.
	Kontroller vinsjens oljemengde	Etterfyll hvis nødvendig
Årlig	Snekkehus	Skift olje. 2,5l SAE 80/90
	Oljetank, hydraulikk	Skift olje. 1,5 l Castrol AWH-32
	Oljefilter, hydraulikk	Skiftes
	Kontroller slitasje på clutch	Normal bevegelse på trykkplate er 2,5-4 mm. Etterjuster ved større bevegelse enn 4 mm. Skift clutchlamellplate hvis tykkelsen er mindre enn 8 mm
	Kontroller slitasje på bremseband	Etterstrammes hvis nødvendig

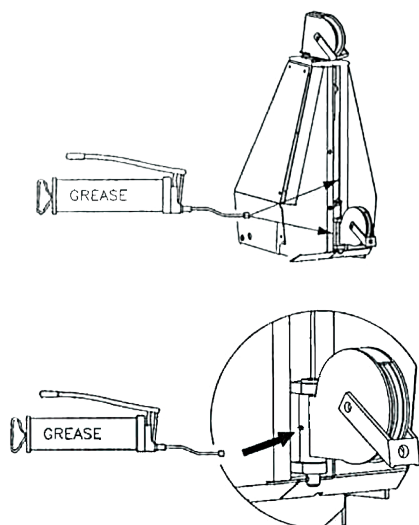

7.1.1 Smørepunkter

### ## 7.2 Inspeksjon av kløtsjen

Kontroller bevegelse på trykkplata. Normal bevegelse er 2,5-3,5 mm. Ved større bevegelse enn 3,5 mm må kløtsjen justeres.

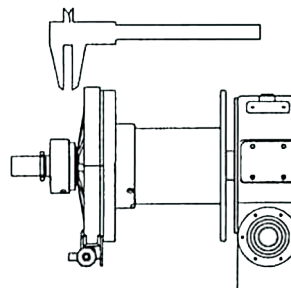

7.2.1 Måling av kløtsj-vandring

### ## 7.3 Justering av kløtsj

Dra ut 3 m ståltau. Løft av inspeksjonsdeksel og åpne låsebrikken. Juster kløtsjen og lukk låsebrikken. Start motoren og sett PTO på. Sett PTO i fristilling og stopp motor. Kontroller bevegelsen på trykkplata.

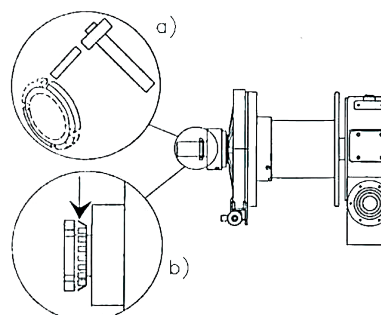

7.3.1 Justering av kløtsj

### ## 7.4 Justering av brems

Juster bremsefjær ved behov.

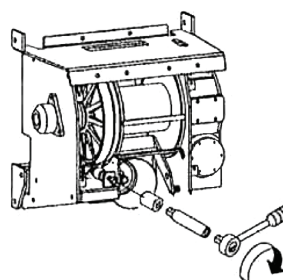

7.4.1 Justering av brems

### ## 7.5 Justering av kjede

Kontroller kjede for slakk og fjern eventuell slakk ved å stramme eller korte inn kjedet. Kjedelås festes med lukket side i fartsretning. Stram kjedet etter første gangs bruk.

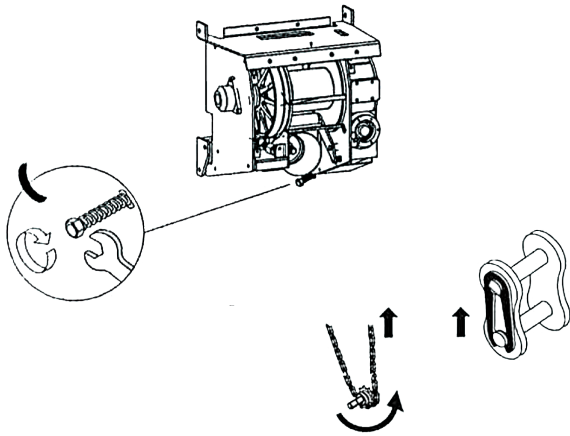

7.5.1 Kjedestrammer

Skru ut dreneringsplugg i bunnen ved oljeskift.

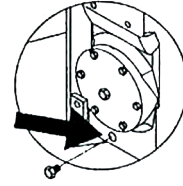

7.6.3 Bunnplugg

### ## 7.6 Girolje

Kontroller girkassens oljemengde.

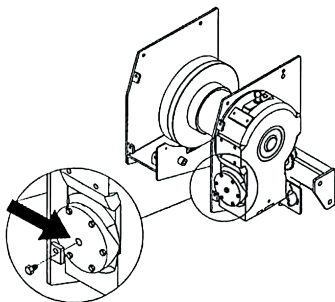

7.6.1 Nivåplugg

Etterfyll ved behov.

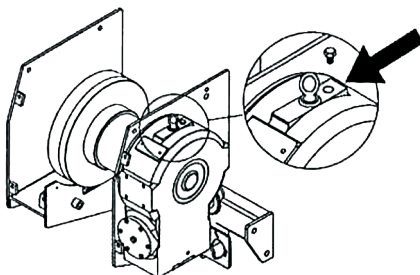

7.6.2 Påfyllingsplugg

**NOTATER**

A series of horizontal dotted lines for taking notes.



### **IGLAND Verksted- og Servicesenter**

Vårt Verksted- og Servicesenter i Mandal hjelper med teknisk support på alle våre produkter.

Vi gjennomfører service og reparasjoner på eldre og godt brukte vinsjer.  
Det forlenger levetiden på produktene og er bra for miljøet.

Trenger du:

Teknisk support på tømmerhenger

Tilbehør eller ekstrautstyr

Time til service eller reparasjon på vinsj

Ring vårt servicekontor på tlf + 47 372 56 200

E-post: [service.igland@nosted.com](mailto:service.igland@nosted.com)

# nøsted &

Doneheia 17, 4516 Mandal